

ELTEL FT II



写真手前:ELTEL FT II、後はELTEL FT-4W

ELTEL FT II は、ELTEL FT-4Wの後継機です。

スピーカー
ボリュームを追加



LEDを追加
呼出時に点灯

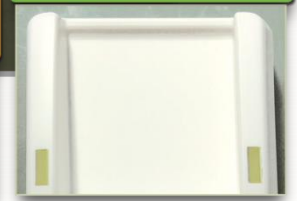

用途

ELTELは、専用回線等に接続し、相手を直接指名呼出して業務連絡などの打合せと通話をする電話機です。

概要

- | | |
|-------------|--|
| 1. 使用回線 | 4線式回線又は2線式回線 |
| 2. 呼出し方式 | 音声による高声指名呼出し方式(呼出時LED点灯)、最大1W程度 |
| 3. 変調通話方式 | AM ハンドセットによる通話方式 |
| 4. 通話操作方式 | フックスイッチによる通話操作方式 |
| 5. 接点制御方式 | オフフック時に接点信号が標準で出力されます(ドライ接点) |
| 6. 使用電源 | DC12V(AC100Vアダプター付) |
| 7. 使用環境条件 | 周囲温度 0~50°C 相対湿度40~80% |
| 8. 外形材料及び色彩 | ABS樹脂成形 パールホワイト(塗装色) |
| 9. 外形寸法及び重量 | 70mm(W) × 210mm(L) × 60mm(H),
約350g (本体200g ハンドセット150g) |
| 10. その他機能 | 受話スケルチ機能内蔵、スピーカーボリューム調整 (本体スピーカー、ハンドセットスピーカー)、呼出時LED点灯(標準:緑) |

接続図

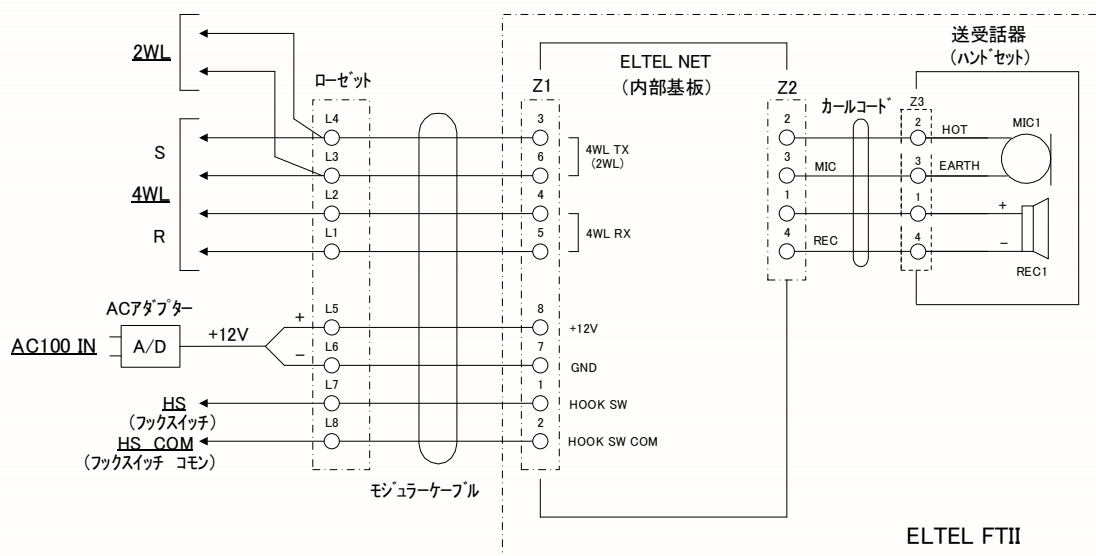

添付品

No	品名	数量	備考
1	ローゼット	1	ネジ結線方式ローゼット、ACアダプタ接続用パレルジャックケーブル付
2	モジュラーケーブル	1	ELTEL FTIIとローゼットの接続ケーブル(2m)
3	本体取付金具	1	縦置き取付用金具 注: 机上設置時は未使用です。
4	ジャンパーストラップ	1	供給電圧をDC+6Vへ変更する際に使用
5	据え置き用ゴム足	4	机上設置時用ゴム足
6	AC/DCアダプタ	1	入力電圧:AC100V、出力電圧:DC+12V出力

オプション

平置台



平置きでご使用になられると、本体が固定されてない為、どうしても本体が動きがちですが、据置台を使用することで、その重量によりとても安定します。

キャノン3ピンコネクタ



ELTELとキャノン3ピンのIN、OUTに変換するアダプターです。

塗装オプション



1台から塗装が可能です。ご希望の色が指定できます。お気軽にお問い合わせください。

ELTELのお問い合わせはこちらへ

製造販売元	(株)コーデック
所在地	〒182-0025 東京都調布市多摩川 1-29-18
お問い合わせ窓口	営業部
TEL	042-444-8531
e-mail	office@codec.co.jp